

第48回 県中学新人ハンドボール大会 (春の全国大会・九州大会予選)

1 期 日 令和2年 2月1日(土)・2日(日)

2 会 場 吉田文化体育センター

3 大会役員

大会会長 岡山 明弘 (県協会 会長)
競技委員長 隈元 俊和 (県協会 理事長)
競技副委員長 前田 智大 (県協会 中学部長)
審判長 永吉 浩幸 (県協会 中学部審判長)

TD

審判員

記録・報道 川上 春香

会場責任者 田上 明生

コート・オフィシャル責任者

1日(土) 坂本 欣一 富鶴 美知 平 基規 和田 庄平 今別府 知恵 當寺盛 望

2日(日) 篠原 すみえ 福富 宣男 那波 智美 重久 裕行 関口 達

会計 大井 幸乃

4 開会式 9:00～

進行: 前田

(1) 開会のことば

(2) 優勝旗返還

昨年度優勝 男子…舞鶴中学校, 女子…霧島クラブ

(3) 開会のあいさつ…鹿児島県ハンドボール協会 会長 岡山明弘

(4) 競技上の注意…審判長

(5) 選手宣誓…霧島市立隼人中学校女子 主将

(6) 閉会のことば

5 閉会式 最終日競技終了後

進行: 前田

(1) 開会のことば

(2) 成績発表…田代 憲一郎

(3) 表彰…鹿児島県ハンドボール協会 会長 岡山 明弘

(4) 閉会のあいさつ…鹿児島県ハンドボール協会 会長 岡山 明弘

(5) 閉会のことば

6 組み合わせ

【男子の部】

2日(日)
※決勝トーナメント

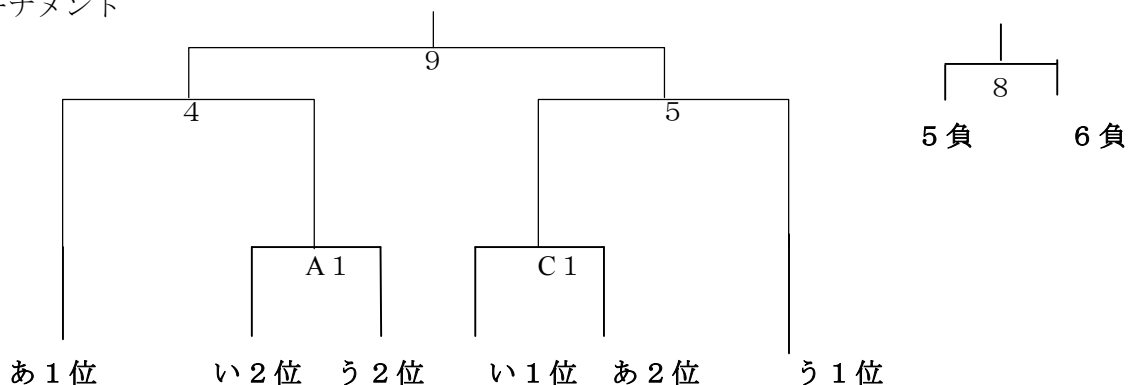

1日(土)

※予選リーグ

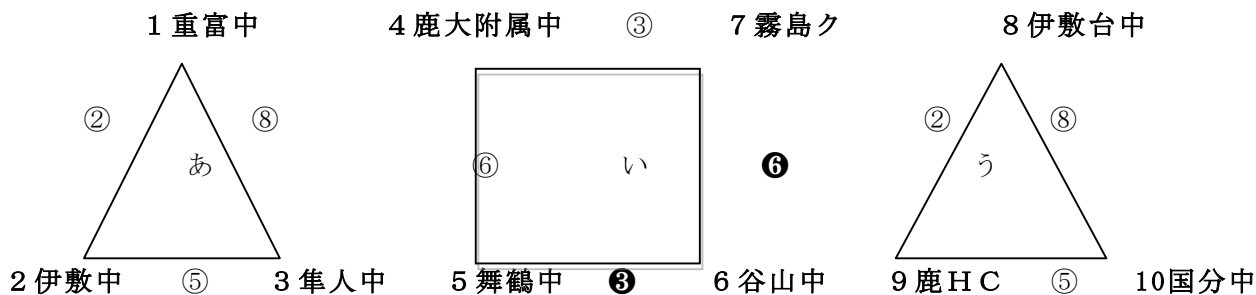

【女子の部】

2日(日)
決勝トーナメント

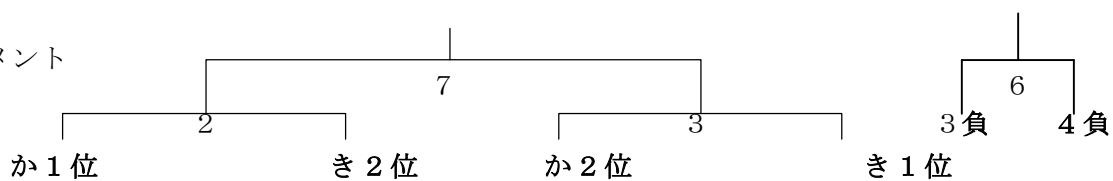

1日(土)

予選リーグ



7 試合時間 第1日目 男女予選：20分-10分-20分延長無し 男子準々決勝：第1延長後 7mTC(5人)

吉田文化体育センター											
	Aコート		オフィシャル		Bコート		オフィシャル		Cコート		オフィシャル
1	①	9:30~10:20 男 重富-伊敷	あ②	隼人	い③	男 附属-霧島ク	舞鶴 谷山		う②	男 伊敷台-鹿HC	国分
2	②	10:30~11:20 女 重富-国分	か①	霧島ク 女	い③	男 舞鶴-谷山	附属 霧島ク		き①	女 舞鶴-谷山・純心	隼人女
3	③	11:50~12:40 男 伊敷-隼人	あ⑤	重富					う⑤	男 鹿HC-国分	伊敷台
4	④	12:50~13:40 女 国分-霧島ク	か④	重富女	い⑥	男 附属-舞鶴	霧島ク 谷山		き④	女 谷山・純心-隼人	舞鶴女
5	⑤	14:10~15:00 男 重富-隼人	あ⑧	伊敷	い⑥	男 谷山-霧島ク	附属 舞鶴		う⑧	男 伊敷台-国分	鹿HC
6	⑥	15:10~16:00 女 重富-霧島ク	か⑦	国分					き⑦	女 舞鶴-隼人	谷山・ 純心女
7	⑧	16:30~17:20 男A1		あ1位						男C1	う1位

試合時間 第2日目 25分-10分-25分第1延長後 7mTC(5人)

吉田文化体育センター										
	Aコート		オフィシャル					Cコート		オフィシャル
1	9:00~10:00 女 準決勝2		2A					女 準決勝3		2C
2	10:15~11:15 男 準決勝4		1A勝					男 準決勝5		1C勝
オールコート										
3	11:45~12:45 女 3位決定戦									2勝
4	13:00~14:00 男 3位決定戦									3勝
5	14:15~15:15 女 決勝									4勝
6	15:30~16:30 男 決勝									5勝

※トス・ユニフォーム確認は、2日間とも1試合目は、ゲーム開始30分前、2試合目以降は、前試合のハーフタイムで行います。

※閉会式終了後、会場後始末

8 予選リーグ戦における順位決定法

- (1) 勝ち点(勝ち…2点, 引き分け…1点, 負け…0点)により, 各パートの順位を決定する。
 - (2) 得失点差
 - (3) 総得点の多いチーム
 - (4) 総失点の少ないチーム
- の順序で決定する。 ※ (1)~(4)で決まらない場合は, 抽選。

9 予選リンク戦（男子 いパート）における順位決定法

(1) 勝ち点（勝ち…2点，引き分け…1点，負け…0点）により，パートの順位を決定する。

(2) (1)の方法で決定しない場合は，

①直接対決している場合は，その勝ちチーム

（直接対戦で引き分けの場合は決定戦を行わず8の(2)以降に準ずる）

②直接対決していない場合は，決定戦は行わない。

（決定戦を行わず，8の(2)以降に準ずる）

10 その他

(1) 2019年度（公財）日本ハンドボール協会の競技規則に準じて行います。

(2) 体育館では，両面テープのみ使用可能ですが，テープ類の後始末を確実に行ってください。

(3) 特殊なサポーターやフェイスガードは，試合前までに申し出て確認して着用させてください。

特に，眼鏡使用の生徒は，ルールに適した状態で出場させてください。

（落下防止，危険回避）

(4) 身なり，言葉遣い等，中学生としてのマナー指導を徹底してください。

(5) 関係のないところへの出入りや器物破損等ないように，応援団の方へも周知徹底をお願いいたします。

(6) 男女の優勝チームは春の全国大会（3月25～29日 富山県氷見市開催）への出場権を得る。

男女の2位・3位チームは，九州選抜大会（3月26～28日 宮崎県開催）への出場権を得る。

会場使用上の注意事項・マナー等 各チームで生徒，保護者への連絡徹底をお願いします。